

Dell™ Inspiron™ 410 維修手冊

[技術概觀](#)
[開始操作之前](#)
[頂部護蓋](#)
[底部護蓋](#)
[I/O 前蓋](#)
[頂部托架](#)
[I/O 托架](#)
[光碟機](#)
[磁碟機支架](#)
[電源按鈕托架](#)
[幣式電池](#)

[紅外線板](#)
[硬碟機](#)
[無線迷你卡](#)
[記憶體模組](#)
[處理器散熱器](#)
[處理器](#)
[機箱風扇](#)
[圖形卡](#)
[主機板](#)
[系統設定公用程式](#)

註、警示與警告

 **註：**「註」表示可以幫助您更有效地使用電腦的重要資訊。

 **警示：**「警示」表示有可能會損壞硬體或導致資料遺失，並告訴您如何避免發生此類問題。

 **警告：**「警告」表示有可能會導致財產損失、人身傷害甚至死亡。

本文件中的資訊如有變更，恕不另行通知。
© 2010 Dell Inc. 版權所有，翻印必究。

未經 Dell Inc. 書面許可，嚴禁以任何形式複製這些資料。

本文中使用的商標：Dell、DELL 徽標和 Inspiron 是 Dell Inc. 的商標；Microsoft、Windows、Windows Vista 和 Windows 開始按鈕徽標是 Microsoft Corporation 在美國和/或其他國家/地區的商標或註冊商標。

本文件中使用的其他商標和產品名稱是指擁有相應商標和產品名稱的公司實體或其製造的產品。Dell Inc. 對其他公司實體的商標和產品名稱不擁有任何專有權益。

法規型號：D03U 系列
法規類型：D03U001

2010 年 8 月 Rev.A00

[返回目錄頁](#)

開始操作之前

Dell™ Inspiron™ 410 維修手冊

- [建議的工具](#)
- [關閉電腦](#)
- [安全說明](#)

本手冊介紹卸下和安裝電腦中元件的程序。除非另有說明，否則執行每個程序時均假定已滿足以下條件：

- 1 您已經執行[關閉電腦](#)和[安全說明](#)中的步驟。
- 1 您已閱讀電腦隨附的安全資訊。
- 1 以相反的順序執行卸下程序可以裝回元件或安裝元件 (如果是單獨購買的話)。

建議的工具

本文件中的程序可能需要下列工具：

- 1 小型十字槽螺絲起子
- 1 六角螺帽旋鑿
- 1 平頭螺絲起子
- 1 support.dell.com 上的快閃 BIOS 可執行更新程式

關閉電腦

⚠ 警告：為避免遺失資料，請在關閉電腦之前儲存並關閉所有開啟的檔案，結束所有開啟的程式。

1. 儲存並關閉所有開啟的檔案，結束所有開啟的程式。
2. 關閉作業系統：

Windows Vista®：

按一下**開始**按鈕 ，按一下**箭頭** ，然後按一下**關機**。

Windows 7：

按一下**開始**按鈕 ，然後按一下**關機**。

3. 確定電腦已關閉。關閉作業系統時，如果電腦未自動關閉，請按住電源按鈕，直至電腦關閉。

安全說明

請遵守以下安全規範，以避免電腦受到可能的損壞，並確保您的人身安全。

- ⚠ 警告：**拆裝電腦內部元件之前，請先閱讀電腦隨附的安全資訊。若要獲得其他安全性方面的最佳實踐資訊，請參閱 Regulatory Compliance (法規遵循) 首頁 (www.dell.com/regulatory_compliance)。
- ⚠ 警告：**打開儲存裝置以更換、卸下或安裝配件之前，請先斷開所有電源。安裝完成後，必須先裝回儲存裝置並安裝所有緊固物，然後再連接電源。
- ⚠ 警告：**只有獲得認證的維修技術人員才可卸下機箱蓋並拆裝電腦內部任何元件。請參閱安全說明，以獲得有關安全預防措施、拆裝電腦內部元件和防止靜電損壞的完整資訊。
- ⚠ 警告：**為防止靜電損壞，請使用接地腕帶或經常碰觸未上漆的金屬表面 (例如電腦上的連接器)，以導去身上的靜電。
- ⚠ 警告：**拔下纜線時，請握住連接器或拉片將其拔出，而不要拉扯纜線。在拔出連接器時，連接器的兩側應同時退出，以避免弄彎連接器插腳。此外，連接纜線之前，請確定兩個連接器的朝向正確並且對齊。
- ⚠ 警告：**為避免損壞電腦，請在開始拆裝電腦內部元件之前，先執行下列步驟。

1. 確定工作表面平整乾淨，以防止刮傷電腦外殼。
2. 關閉電腦 (請參閱[關閉電腦](#)) 和連接的所有裝置。

 **警告：**若要拔下網路纜線，請先將纜線從電腦上拔下，然後再將其從網路裝置上拔下。

3. 從電腦上拔下所有電話線或網路纜線。
4. 從電源插座上拔下電腦及連接的所有裝置的電源線。
5. 從電腦上拔下連接的所有裝置的電源線。
6. 系統斷電後，請按住電源按鈕以導去主機板上的剩餘電量。

[返回目錄頁](#)

[返回目錄頁](#)

底部護蓋

Dell™ Inspiron™ 410 維修手冊

- [卸下底部護蓋](#)
- [裝回底部護蓋](#)

警告：拆裝電腦內部元件之前，請先閱讀電腦隨附的安全資訊。若要獲得其他安全性方面的最佳實踐資訊，請參閱 Regulatory Compliance (法規遵循) 首頁 (www.dell.com/regulatory_compliance)。

警告：只有獲得認證的維修技術人員才可維修您的電腦。由未經 Dell™ 授權的維修所造成的損壞不在保固範圍之內。

警告：為防止靜電損壞，請使用接地腕帶或經常碰觸未上漆的金屬表面 (例如電腦上的連接器)，以導去身上的靜電。

卸下底部護蓋

1. 按照[開始操作之前](#)中的程序進行操作。
2. 翻轉電腦。
3. 旋鬆將底部護蓋固定在機箱上的兩顆緊固螺絲。
4. 從電腦中提出底部護蓋。

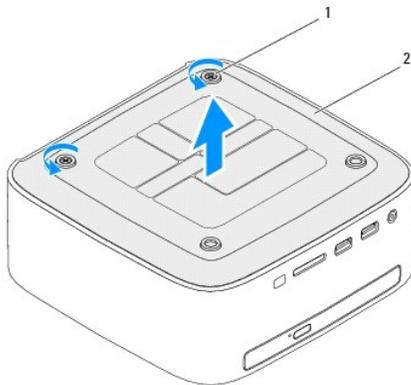

1	緊固螺絲 (2 顆)	2	底部護蓋
---	------------	---	------

裝回底部護蓋

1. 按照[開始操作之前](#)中的程序進行操作。
2. 將底部護蓋上的彈片與電腦上的插槽對齊。

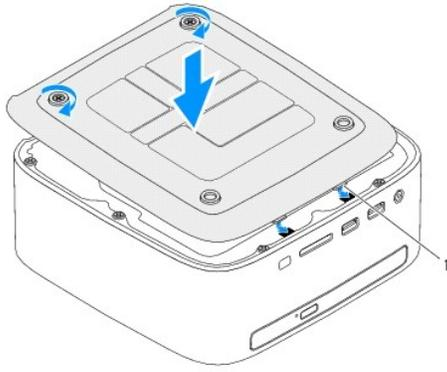

1 彈片 (2 個)

3. 擰緊將底部護蓋固定在機箱上的兩顆緊固螺絲。

△ 警告：開啟電腦之前，請裝回所有螺絲並確保沒有在電腦內部遺留任何螺絲。否則，可能會損壞電腦。

4. 將電腦和連接的所有裝置連接至電源插座，然後將它們開啟。

[返回目錄頁](#)

[返回目錄頁](#)

無線迷你卡

Dell™ Inspiron™ 410 維修手冊

- [卸下迷你卡](#)
- [裝回迷你卡](#)

警告：拆裝電腦內部元件之前，請先閱讀電腦隨附的安全資訊。若要獲得其他安全性方面的最佳實踐資訊，請參閱 Regulatory Compliance (法規遵循) 首頁 (www.dell.com/regulatory_compliance)。

警告：只有獲得認證的維修技術人員才可維修您的電腦。由未經 Dell™ 授權的維修所造成的損壞不在保固範圍之內。

警告：為防止靜電損壞，請使用接地腕帶或經常碰觸未上漆的金屬表面（例如電腦上的連接器），以導去身上的靜電。

註：對於非 Dell 公司提供的迷你卡，Dell 不保證其相容性，也不提供支援。

如果您在訂購電腦時也訂購有無線迷你卡，則該插卡已經安裝。

您的電腦支援一個適用於無線區域網路 (WLAN) 的半長迷你卡插槽。

卸下迷你卡

1. 按照[開始操作之前](#)中的程序進行操作。
2. 卸下頂部護蓋 (請參閱[卸下頂部護蓋](#))。
3. 卸下頂部托架 (請參閱[卸下頂部托架](#))。
4. 卸下光碟機 (請參閱[卸下光碟機](#))。
5. 卸下磁碟機支架 (請參閱[卸下磁碟機支架](#))。
6. 找到迷你卡 (請參閱[主機板元件](#))。
7. 從迷你卡上拔下天線纜線。

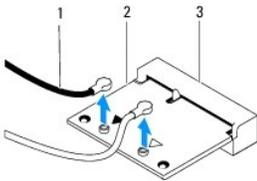

1	天線纜線 (2 條)	2	迷你卡
3	主機板連接器		

8. 卸下將迷你卡固定在主機板連接器上的螺絲。
9. 提起迷你卡，使其脫離主機板連接器。

警告：如果迷你卡未安裝在電腦中，請將其存放在防靜電保護包裝中 (請參閱電腦所隨附安全說明中的「防止靜電損壞」)。

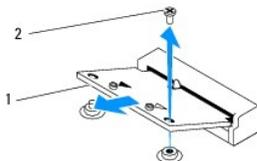

裝回迷你卡

⚠ 警告：連接器採用鎖定式設計，以確保插接正確。用力過大可能會損壞連接器。

⚠ 警告：為避免損壞迷你卡，請確定迷你卡下沒有任何纜線或天線纜線。

1. 按照[開始操作之前](#)中的程序進行操作。
2. 將迷你卡上的槽口與主機板連接器中的彈片對齊。
3. 以 45 度角將迷你卡插入主機板連接器中。
4. 按下迷你卡的另一端，並裝回將迷你卡固定在主機板連接器上的螺絲。
5. 將相應的天線纜線連接至您正在安裝的迷你卡。下表提供了您電腦所支援迷你卡的天線纜線顏色配置。

迷你卡上的連接器	天線纜線顏色配置
WLAN (2 條天線纜線)	
主要 WLAN (白色三角形)	白色
輔助 WLAN (黑色三角形)	黑色

6. 裝回磁碟機支架 (請參閱[裝回磁碟機支架](#))。
7. 裝回光碟機 (請參閱[裝回光碟機](#))。
8. 裝回頂部托架 (請參閱[裝回頂部托架](#))。
9. 裝回頂部護蓋 (請參閱[裝回頂部護蓋](#))。

⚠ 警告：開啟電腦之前，請裝回所有螺絲並確保沒有在電腦內部遺留任何螺絲。否則，可能會損壞電腦。

10. 將電腦和連接的所有裝置連接至電源插座，然後將它們開啟。

[返回目錄頁](#)

幣式電池

Dell™ Inspiron™ 410 維修手冊

- [取出幣式電池](#)
- [裝回幣式電池](#)

- 警告：**拆裝電腦內部元件之前，請先閱讀電腦隨附的安全資訊。若要獲得其他安全性方面的最佳實踐資訊，請參閱 Regulatory Compliance (法規遵循) 首頁 (www.dell.com/regulatory_compliance)。
- 警告：**如果新電池安裝不正確，可能會發生爆炸。請僅使用相同電池或製造廠商推薦的同類型電池來更換原有的電池。請依照製造廠商的說明來丟棄用過的電池。
- 警告：**只有獲得認證的維修技術人員才可維修您的電腦。由未經 Dell™ 授權的維修所造成的損壞不在保固範圍之內。
- 警告：**為防止靜電損壞，請使用接地腕帶或經常碰觸未上漆的金屬表面 (例如電腦上的連接器)，以導去身上的靜電。

取出幣式電池

1. 記錄系統設定公用程式中的所有螢幕資訊 (請參閱 [系統設定公用程式](#))，以便在安裝新幣式電池後可以恢復正確的設定。
2. 按照 [開始操作之前](#) 中的程序進行操作。
3. 卸下頂部護蓋 (請參閱 [卸下頂部護蓋](#))。
4. 卸下頂部托架 (請參閱 [卸下頂部托架](#))。
5. 卸下光碟機 (請參閱 [卸下光碟機](#))。
6. 卸下磁碟機支架 (請參閱 [卸下磁碟機支架](#))。
7. 找到幣式電池槽 (請參閱 [主機板元件](#))。
8. 輕輕拉動釋放拉桿，使其脫離幣式電池，並從電池槽中提出幣式電池。

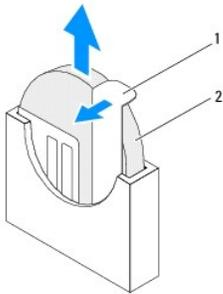

1 釋放拉桿	2 幣式電池
--------	--------

裝回幣式電池

1. 按照 [開始操作之前](#) 中的程序進行操作。
2. 將新幣式電池插入電池槽中 (標有「+」的一面朝左)。
3. 裝回磁碟機支架 (請參閱 [裝回磁碟機支架](#))。
4. 裝回光碟機 (請參閱 [裝回光碟機](#))。
5. 裝回頂部托架 (請參閱 [裝回頂部托架](#))。

6. 裝回頂部護蓋 (請參閱[裝回頂部護蓋](#))。

 **警告：**開啟電腦之前，請裝回所有螺絲並確保沒有在電腦內部遺留任何螺絲。否則，可能會損壞電腦。

7. 將電腦和裝置連接至電源插座，然後將它們開啟。
8. 進入系統設定公用程式 (請參閱[系統設定公用程式](#))，並恢復您在[步驟 1](#) 中記錄的設定。

[返回目錄頁](#)

[返回目錄頁](#)

圖形卡

Dell™ Inspiron™ 410 維修手冊

- [卸下圖形卡](#)
- [裝回圖形卡](#)

警告：拆裝電腦內部元件之前，請先閱讀電腦隨附的安全資訊。若要獲得其他安全性方面的最佳實踐資訊，請參閱 Regulatory Compliance (法規遵循) 首頁 (www.dell.com/regulatory_compliance)。

警告：只有獲得認證的維修技術人員才可維修您的電腦。由未經 Dell™ 授權的維修所造成的損壞不在保固範圍之內。

警告：為防止靜電損壞，請使用接地腕帶或經常碰觸未上漆的金屬表面 (例如電腦上的連接器)，以導去身上的靜電。

卸下圖形卡

1. 按照[開始操作之前](#)中的程序進行操作。
2. 卸下底部護蓋 (請參閱[卸下底部護蓋](#))。
3. 卸下將圖形卡固定在主機板上的兩顆螺絲。
4. 從主機板連接器上卸下圖形卡。

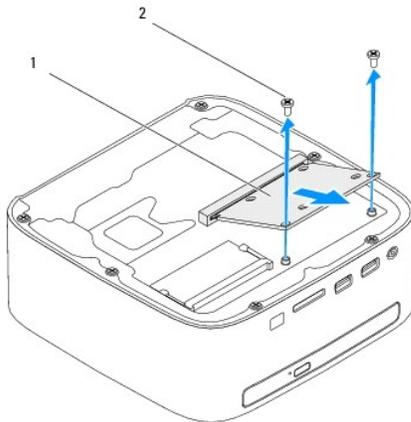

1	圖形卡	2	螺絲 (2 顆)
---	-----	---	----------

裝回圖形卡

1. 按照[開始操作之前](#)中的程序進行操作。
2. 將圖形卡上的槽口與主機板連接器中的彈片對齊。
3. 以 45 度角將圖形卡插入主機板連接器中。
4. 按下圖形卡的另一端，並裝回將圖形卡固定在主機板連接器上的兩顆螺絲。
5. 裝回底部護蓋 (請參閱[裝回底部護蓋](#))。

警告：開啟電腦之前，請裝回所有螺絲並確保沒有在電腦內部遺留任何螺絲。否則，可能會損壞電腦。

6. 將電腦和連接的所有裝置連接至電源插座，然後將它們開啟。
-

[返回目錄頁](#)

[返回目錄頁](#)

硬碟機

Dell™ Inspiron™ 410 維修手冊

- [卸下硬碟機](#)
- [裝回硬碟機](#)

警告：拆裝電腦內部元件之前，請先閱讀電腦隨附的安全資訊。若要獲得其他安全性方面的最佳實踐資訊，請參閱 Regulatory Compliance (法規遵循) 首頁 (www.dell.com/regulatory_compliance)。

警告：如果您在硬碟機很熱時將其從電腦中卸下，請勿碰觸硬碟機的金屬外殼。

警告：只有獲得認證的維修技術人員才可維修您的電腦。由未經 Dell™ 授權的維修所造成的損壞不在保固範圍之內。

警告：為防止靜電損壞，請使用接地腕帶或經常碰觸未上漆的金屬表面 (例如電腦上的連接器)，以導去身上的靜電。

警告：為防止資料遺失，請在卸下硬碟機之前先關閉電腦 (請參閱[關閉電腦](#))。請勿在電腦處於開機或睡眠狀態時卸下硬碟機。

警告：硬碟機極易損壞；在處理硬碟機時請務必小心。

註：對於非 Dell 公司提供的硬碟機，Dell 不保證其相容性，也不提供支持。

註：如果您要安裝非 Dell 提供的硬碟機，則需要在該新硬碟機上安裝作業系統、驅動程式和公用程式。

卸下硬碟機

1. 按照[開始操作之前](#)中的程序進行操作。
2. 卸下頂部護蓋 (請參閱[卸下頂部護蓋](#))。
3. 卸下頂部托架 (請參閱[卸下頂部托架](#))。
4. 卸下光碟機 (請參閱[卸下光碟機](#))。
5. 卸下磁碟機支架 (請參閱[卸下磁碟機支架](#))。

警告：如果硬碟機未安裝在電腦中，請將其存放在防靜電保護包裝中 (請參閱電腦所隨附安全說明中的「防止靜電損壞」)。

6. 卸下將硬碟機固定在磁碟機支架上的四顆螺絲。
7. 提起磁碟機支架，使其脫離硬碟機。

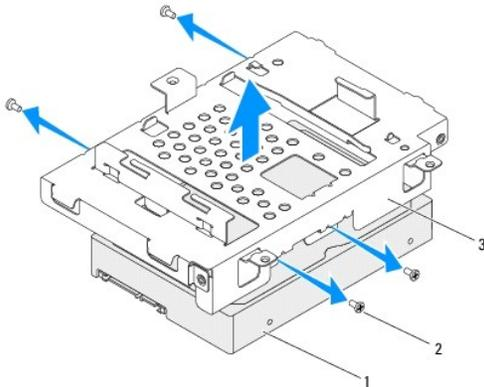

1	硬碟機	2	螺絲 (4 顆)
3	磁碟機支架		

裝回硬碟機

1. 按照[開始操作之前](#)中的程序進行操作。
2. 從包裝中取出新的硬碟機。
請保留原包裝材料以便存放或運送硬碟機。
3. 將硬碟機支架上的螺絲孔與硬碟機上的螺絲孔對齊。
4. 裝回將硬碟機固定在硬碟機支架上的四顆螺絲。
5. 裝回硬碟機支架 (請參閱[裝回硬碟機支架](#))。
6. 裝回光碟機 (請參閱[裝回光碟機](#))。
7. 裝回頂部托架 (請參閱[裝回頂部托架](#))。
8. 裝回頂部護蓋 (請參閱[裝回頂部護蓋](#))。

 **警告：**開啟電腦之前，請裝回所有螺絲並確保沒有在電腦內部遺留任何螺絲。否則，可能會損壞電腦。

9. 將電腦和連接的所有裝置連接至電源插座，然後將它們開啟。
10. 依需要為電腦安裝作業系統。請參閱[安裝指南](#)中的「還原作業系統」。
11. 依需要為電腦安裝驅動程式和公用程式。

[返回目錄頁](#)

[返回目錄頁](#)

磁碟機支架

Dell™ Inspiron™ 410 維修手冊

- [卸下磁碟機支架](#)
- [裝回磁碟機支架](#)

警告： 拆裝電腦內部元件之前，請先閱讀電腦隨附的安全資訊。若要獲得其他安全性方面的最佳實踐資訊，請參閱 Regulatory Compliance (法規遵循) 首頁 (www.dell.com/regulatory_compliance)。

警告： 只有獲得認證的維修技術人員才可維修您的電腦。由未經 Dell™ 授權的維修所造成的損壞不在保固範圍之內。

警告： 為防止靜電損壞，請使用接地腕帶或經常碰觸未上漆的金屬表面 (例如電腦上的連接器)，以導去身上的靜電。

卸下磁碟機支架

1. 按照[開始操作之前](#)中的程序進行操作。
2. 卸下頂部護蓋 (請參閱[卸下頂部護蓋](#))。
3. 卸下頂部托架 (請參閱[卸下頂部托架](#))。
4. 卸下光碟機 (請參閱[卸下光碟機](#))。
5. 卸下將電源按鈕托架固定在磁碟機支架上的螺絲。

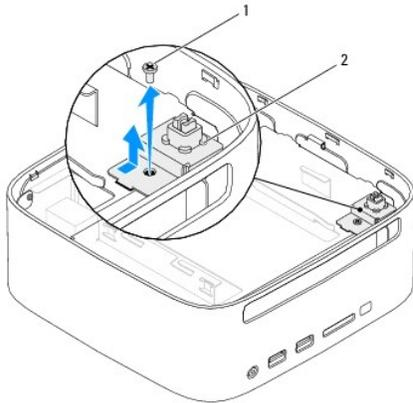

1 螺絲 2 電源按鈕托架

6. 從磁碟機支架中提出電源按鈕托架 (請勿用力拉扯電源按鈕托架)。
7. 卸下將磁碟機支架固定在機箱上的兩顆螺絲。
8. 向電腦背面滑動磁碟機支架，然後提起磁碟機支架，以看到硬碟機纜線。
9. 從硬碟機上的連接器上拔下硬碟機纜線。
10. 輕輕提起磁碟機支架，使其脫離電腦。

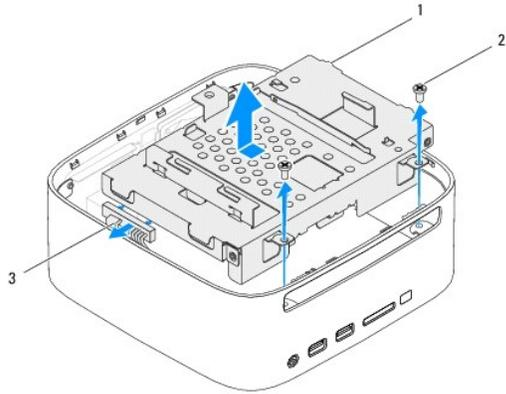

1	磁碟機支架	2	螺絲 (2 顆)
3	硬碟機纜線		

裝回磁碟機支架

1. 按照[開始操作之前](#)中的程序進行操作。
2. 將硬碟機纜線連接至硬碟機上的連接器。
3. 將磁碟機支架上的彈片與機箱上的插槽對齊。向電腦正面滑動磁碟機支架，以將磁碟機支架上的螺絲孔與機箱上的螺絲孔對齊。
4. 裝回將磁碟機支架固定在機箱上的兩顆螺絲。
5. 裝回電源按鈕托架，然後裝回將電源按鈕托架固定在磁碟機支架上的螺絲。
6. 裝回光碟機 (請參閱[裝回光碟機](#))。
7. 裝回頂部托架 (請參閱[裝回頂部托架](#))。
8. 裝回頂部護蓋 (請參閱[裝回頂部護蓋](#))。

⚠ 警告：開啟電腦之前，請裝回所有螺絲並確保沒有在電腦內部遺留任何螺絲。否則，可能會損壞電腦。

9. 將電腦和連接的所有裝置連接至電源插座，然後將它們開啟。

[返回目錄頁](#)

[返回目錄頁](#)

處理器散熱器

Dell™ Inspiron™ 410 維修手冊

- [卸下處理器散熱器](#)
- [裝回處理器散熱器](#)

警告： 拆裝電腦內部元件之前，請先閱讀電腦隨附的安全資訊。若要獲得其他安全性方面的最佳實踐資訊，請參閱 Regulatory Compliance (法規遵循) 首頁 (www.dell.com/regulatory_compliance)。

警告： 散熱器在正常作業時可能會很熱。在您碰觸散熱器之前，請確保保留出足夠的時間使其冷卻。

警告： 只有獲得認證的維修技術人員才可維修您的電腦。由未經 Dell™ 授權的維修所造成的損壞不在保固範圍之內。

警告： 為防止靜電損壞，請使用接地腕帶或經常碰觸未上漆的金屬表面 (例如電腦上的連接器)，以導去身上的靜電。

警告： 除非您對卸下和裝回硬體非常熟悉，否則請勿執行以下步驟。錯誤地執行這些步驟可能會損壞您的主機板。若要獲得技術服務資訊，請參閱安裝指南。

卸下處理器散熱器

1. 按照[開始操作之前](#)中的程序進行操作。
2. 卸下頂部護蓋 (請參閱[卸下頂部護蓋](#))。
3. 卸下頂部托架 (請參閱[卸下頂部托架](#))。
4. 卸下光碟機 (請參閱[卸下光碟機](#))。
5. 卸下磁碟機支架 (請參閱[卸下磁碟機支架](#))。

警告： 為確保處理器獲得最佳冷卻效果，請勿碰觸處理器散熱器上的導熱區域。皮膚上的油脂會降低熱脂的導熱能力。

6. 旋鬆將處理器散熱器固定在主機板上的四顆緊固螺絲。
7. 輕輕地提起處理器散熱器，使其脫離電腦。
8. 將處理器散熱器頂部朝下、熱脂朝上放置。

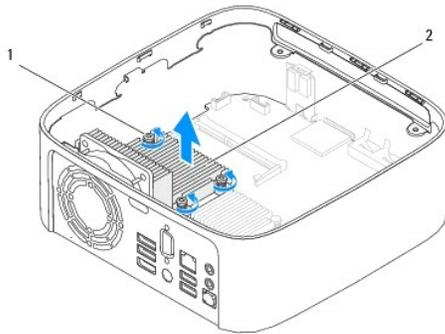

1	緊固螺絲 (4 顆)	2	處理器散熱器
---	------------	---	--------

裝回處理器散熱器

 **警告：**處理器散熱器未正確對齊可能會損壞主機板和處理器。

 **註：**如果要將原來的處理器和處理器散熱器重新安裝在一起，則可以重複使用原來的熱脂。如果要更換處理器或處理器散熱器，請使用套件中提供的熱脂，以確保達到良好的導熱效果。

1. 按照[開始操作之前](#)中的程序進行操作。
2. 清潔處理器散熱器底部的熱脂。

 **警告：**請確保塗上新的熱脂。新的熱脂對確保充分的熱點合很重要，這是實現最佳處理器作業所必需的。

3. 將新的熱脂塗在處理器的頂部。
4. 將處理器散熱器上的四顆緊固螺絲與主機板上的螺絲孔對齊，然後擰緊螺絲。
5. 裝回磁碟機支架 (請參閱[裝回磁碟機支架](#))。
6. 裝回光碟機 (請參閱[裝回光碟機](#))。
7. 裝回頂部托架 (請參閱[裝回頂部托架](#))。
8. 裝回頂部護蓋 (請參閱[裝回頂部護蓋](#))。

 **警告：**開啟電腦之前，請裝回所有螺絲並確保沒有在電腦內部遺留任何螺絲。否則，可能會損壞電腦。

9. 將電腦和裝置連接至電源插座，然後將它們開啟。

[返回目錄頁](#)

[返回目錄頁](#)

I/O 托架

Dell™ Inspiron™ 410 維修手冊

- [卸下 I/O 托架](#)
- [裝回 I/O 托架](#)

警告：拆裝電腦內部元件之前，請先閱讀電腦隨附的安全資訊。若要獲得其他安全性方面的最佳實踐資訊，請參閱 Regulatory Compliance (法規遵循) 首頁 (www.dell.com/regulatory_compliance)。

警告：只有獲得認證的維修技術人員才可維修您的電腦。由未經 Dell™ 授權的維修所造成的損壞不在保固範圍之內。

警告：為防止靜電損壞，請使用接地腕帶或經常碰觸未上漆的金屬表面（例如電腦上的連接器），以導去身上的靜電。

卸下 I/O 托架

1. 按照[開始操作之前](#)中的程序進行操作。
2. 卸下頂部護蓋 (請參閱[卸下頂部護蓋](#))。
3. 卸下頂部托架 (請參閱[卸下頂部托架](#))。
4. 卸下底部護蓋 (請參閱[卸下底部護蓋](#))。
5. 卸下 I/O 前蓋 (請參閱[卸下 I/O 前蓋](#))。
6. 卸下將機箱風扇固定在 I/O 托架上的三顆螺絲。
7. 使用六角螺帽旋鬆，卸下將 VGA 連接器固定在 I/O 托架上的兩顆六角螺帽。
8. 卸下將 I/O 托架固定在機箱上的螺絲。
9. 從機箱蓋上釋放 I/O 托架，並從電腦中提出 I/O 托架。

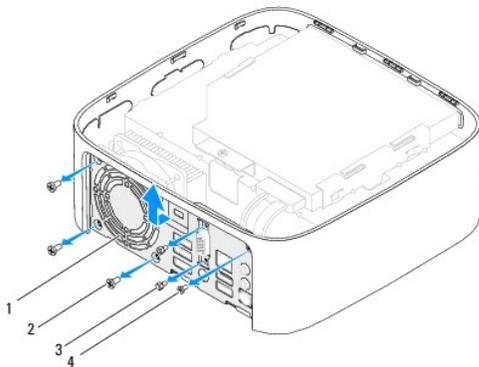

1	I/O 托架	2	機箱風扇螺絲 (3 顆)
3	六角螺帽 (2 顆)	4	I/O 托架螺絲

裝回 I/O 托架

1. 按照[開始操作之前](#)中的程序進行操作。
2. 將 I/O 托架底部的彈片與機箱上的插槽對齊，並將彈片插入插槽中。

3. 裝回將 I/O 托架固定在機箱上的螺絲。
4. 使用六角螺帽旋緊，裝回將 VGA 連接器固定在 I/O 托架上的兩顆六角螺帽。
5. 裝回將機箱風扇固定在 I/O 托架上的三顆螺絲。
6. 裝回 I/O 前蓋 (請參閱[裝回 I/O 前蓋](#))。
7. 裝回底部護蓋 (請參閱[裝回底部護蓋](#))。
8. 裝回頂部托架 (請參閱[裝回頂部托架](#))。
9. 裝回頂部護蓋 (請參閱[裝回頂部護蓋](#))。

 **警告：**開啟電腦之前，請裝回所有螺絲並確保沒有在電腦內部遺留任何螺絲。否則，可能會損壞電腦。

10. 將電腦和連接的所有裝置連接至電源插座，然後將它們開啟。

[返回目錄頁](#)

[返回目錄頁](#)

I/O 前蓋

Dell™ Inspiron™ 410 維修手冊

- [卸下 I/O 前蓋](#)
- [裝回 I/O 前蓋](#)

警告：拆裝電腦內部元件之前，請先閱讀電腦隨附的安全資訊。若要獲得其他安全性方面的最佳實踐資訊，請參閱 Regulatory Compliance (法規遵循) 首頁 (www.dell.com/regulatory_compliance)。

警告：只有獲得認證的維修技術人員才可維修您的電腦。由未經 Dell™ 授權的維修所造成的損壞不在保固範圍之內。

警告：為防止靜電損壞，請使用接地腕帶或經常碰觸未上漆的金屬表面 (例如電腦上的連接器)，以導去身上的靜電。

卸下 I/O 前蓋

1. 按照[開始操作之前](#)中的程序進行操作。
2. 卸下頂部護蓋 (請參閱[卸下頂部護蓋](#))。
3. 卸下底部護蓋 (請參閱[卸下底部護蓋](#))。
4. 按壓 I/O 前蓋底部的彈片，使其從機箱上的插槽中釋放，然後從電腦中提出 I/O 前蓋。

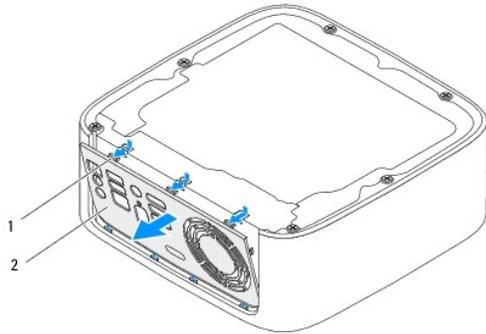

1	彈片 (3 個)	2	I/O 前蓋
---	----------	---	--------

裝回 I/O 前蓋

1. 按照[開始操作之前](#)中的程序進行操作。
2. 將 I/O 前蓋上的彈片與電腦上的插槽對齊，並將 I/O 前蓋卡入到位。
3. 裝回底部護蓋 (請參閱[裝回底部護蓋](#))。
4. 裝回頂部護蓋 (請參閱[裝回頂部護蓋](#))。

警告：開啟電腦之前，請裝回所有螺絲並確保沒有在電腦內部遺留任何螺絲。否則，可能會損壞電腦。

5. 將電腦和連接的所有裝置連接至電源插座，然後將它們開啟。

[返回目錄頁](#)

[返回目錄頁](#)

紅外線板

Dell™ Inspiron™ 410 維修手冊

- [卸下紅外線板](#)
- [裝回紅外線板](#)

警告： 拆裝電腦內部元件之前，請先閱讀電腦隨附的安全資訊。若要獲得其他安全性方面的最佳實踐資訊，請參閱 Regulatory Compliance (法規遵循) 首頁 (www.dell.com/regulatory_compliance)。

警告： 只有獲得認證的維修技術人員才可維修您的電腦。由未經 Dell™ 授權的維修所造成的損壞不在保固範圍之內。

警告： 為防止靜電損壞，請使用接地腕帶或經常碰觸未上漆的金屬表面 (例如電腦上的連接器)，以導去身上的靜電。

卸下紅外線板

1. 按照[開始操作之前](#)中的程序進行操作。
2. 卸下頂部護蓋 (請參閱[卸下頂部護蓋](#))。
3. 卸下頂部托架 (請參閱[卸下頂部托架](#))。
4. 卸下光碟機 (請參閱[卸下光碟機](#))。
5. 卸下磁碟機支架 (請參閱[卸下磁碟機支架](#))。
6. 從主機板上的紅外線連接器上拔下紅外線纜線。
7. 提起釋放門鎖，並從機箱上的插槽中卸下紅外線板。

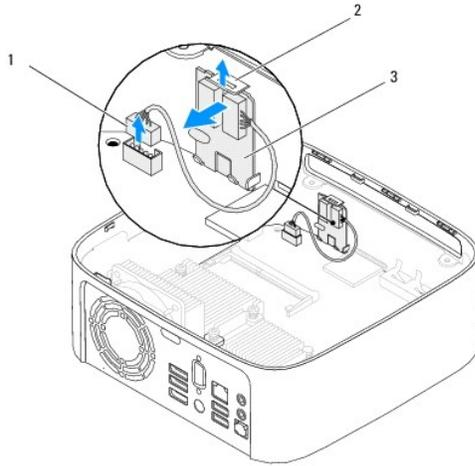

1	紅外線纜線連接器	2	釋放門鎖
3	紅外線板		

裝回紅外線板

1. 按照[開始操作之前](#)中的程序進行操作。
2. 將紅外線板裝回插槽中，然後按入紅外線板，直至其卡入到位。
3. 將紅外線纜線連接至主機板上的紅外線連接器 (請參閱[主機板元件](#))。

4. 裝回磁碟機支架 (請參閱[裝回磁碟機支架](#))。
5. 裝回光碟機 (請參閱[裝回光碟機](#))。
6. 裝回頂部托架 (請參閱[裝回頂部托架](#))。
7. 裝回頂部護蓋 (請參閱[裝回頂部護蓋](#))。

 **警告：**開啟電腦之前，請裝回所有螺絲並確保沒有在電腦內部遺留任何螺絲。否則，可能會損壞電腦。

8. 將電腦和裝置連接至電源插座，然後將它們開啟。

[返回目錄頁](#)

[返回目錄頁](#)

記憶體模組

Dell™ Inspiron™ 410 維修手冊

- [卸下記憶體模組](#)
- [裝回記憶體模組](#)

警告：拆裝電腦內部元件之前，請先閱讀電腦隨附的安全資訊。若要獲得其他安全性方面的最佳實踐資訊，請參閱 Regulatory Compliance (法規遵循) 首頁 (www.dell.com/regulatory_compliance)。

警告：只有獲得認證的維修技術人員才可維修您的電腦。由未經 Dell™ 授權的維修所造成的損壞不在保固範圍之內。

警告：為防止靜電損壞，請使用接地腕帶或經常碰觸未上漆的金屬表面 (例如電腦上的連接器)，以導去身上的靜電。

卸下記憶體模組

1. 按照[開始操作之前](#)中的程序進行操作。
2. 若要從頂部記憶體模組連接器 (DIMM1) 中卸下記憶體模組，請：
 - a. 卸下頂部護蓋 (請參閱[卸下頂部護蓋](#))。
 - b. 卸下頂部托架 (請參閱[卸下頂部托架](#))。
 - c. 卸下光碟機 (請參閱[卸下光碟機](#))。
 - d. 卸下磁碟機支架 (請參閱[卸下磁碟機支架](#))。

若要從底部記憶體模組連接器 (DIMM2) 中卸下記憶體模組，請：

- a. 卸下底部護蓋 (請參閱[卸下底部護蓋](#))。

警告：為防止損壞記憶體模組連接器，請勿使用工具分開記憶體模組的固定夾。

3. 用指尖小心地將記憶體模組連接器兩端的固定夾分開，直至記憶體模組彈起。
4. 從記憶體模組連接器中卸下記憶體模組。

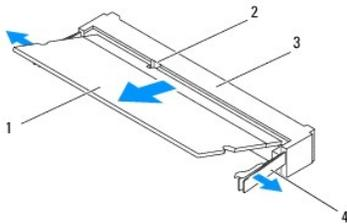

1	記憶體模組	2	彈片
3	記憶體模組連接器	4	固定夾 (2 個)

裝回記憶體模組

1. 按照[開始操作之前](#)中的程序進行操作。
2. 將記憶體模組上的槽口與記憶體模組連接器上的彈片對齊。
3. 以 45 度角將記憶體模組穩固地滑入插槽，並向下按壓記憶體模組，直至聽到卡入到位的卡嗒聲。如果未聽到卡嗒聲，請卸下記憶體模組並重新安裝。
4. 若要裝回頂部記憶體模組連接器 (DIMM1) 中的記憶體模組，請：

- a. 裝回磁碟機支架 (請參閱[裝回磁碟機支架](#))。
- b. 裝回光碟機 (請參閱[裝回光碟機](#))。
- c. 裝回頂部托架 (請參閱[裝回頂部托架](#))。
- d. 裝回頂部護蓋 (請參閱[裝回頂部護蓋](#))。

若要裝回底部記憶體模組連接器 (DIMM2) 中的記憶體模組，請：

- a. 裝回底部護蓋 (請參閱[裝回底部護蓋](#))。

 **註：**如果記憶體模組安裝不正確，電腦可能無法啟動。

 **警告：**開啟電腦之前，請裝回所有螺絲並確保沒有在電腦內部遺留任何螺絲。否則，可能會損壞電腦。

5. 將電腦和連接的所有裝置連接至電源插座，然後將它們開啟。
如果出現表明記憶體大小已變更的訊息，請按 <F1> 鍵繼續。
6. 登入您的電腦。
7. 若要驗證記憶體是否安裝正確，請：

Windows Vista®：

按一下 **開始** 按鈕  → **控制台** → **效能及維護**。

Windows 7：

按一下 **開始** 按鈕  → **控制台** → **系統及安全性** → **系統**。

8. 查看列出的記憶體 (RAM) 容量。

[返回目錄頁](#)

[返回目錄頁](#)

光碟機

Dell™ Inspiron™ 410 維修手冊

- [卸下光碟機](#)
- [裝回光碟機](#)

警告： 拆裝電腦內部元件之前，請先閱讀電腦隨附的安全資訊。若要獲得其他安全性方面的最佳實踐資訊，請參閱 Regulatory Compliance (法規遵循) 首頁 (www.dell.com/regulatory_compliance)。

警告： 只有獲得認證的維修技術人員才可維修您的電腦。由未經 Dell™ 授權的維修所造成的損壞不在保固範圍之內。

警告： 為防止靜電損壞，請使用接地腕帶或經常碰觸未上漆的金屬表面 (例如電腦上的連接器)，以導去身上的靜電。

卸下光碟機

1. 按照[開始操作之前](#)中的程序進行操作。
2. 卸下頂部護蓋 (請參閱[卸下頂部護蓋](#))。
3. 卸下頂部托架 (請參閱[卸下頂部托架](#))。
4. 從光碟機上的連接器上拔下光碟機纜線。
5. 推動光碟機，並將其從電腦正面滑出。

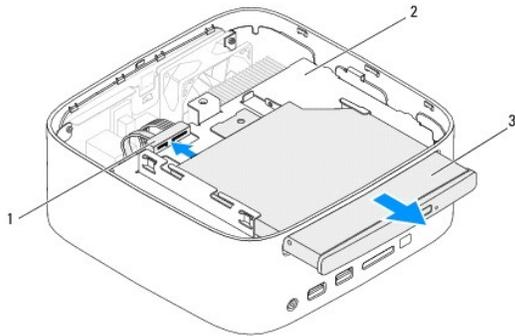

1	光碟機纜線連接器	2	磁碟機支架
3	光碟機		

裝回光碟機

1. 按照[開始操作之前](#)中的程序進行操作。
2. 將光碟機滑入磁碟機支架。
3. 將光碟機纜線連接至光碟機上的連接器。
4. 裝回頂部托架 (請參閱[裝回頂部托架](#))。
5. 裝回頂部護蓋 (請參閱[裝回頂部護蓋](#))。

警告： 開啟電腦之前，請裝回所有螺絲並確保沒有在電腦內部遺留任何螺絲。否則，可能會損壞電腦。

6. 將電腦和連接的所有裝置連接至電源插座，然後將它們開啟。
-

[返回目錄頁](#)

[返回目錄頁](#)

處理器

Dell™ Inspiron™ 410 維修手冊

- [卸下處理器](#)
- [裝回處理器](#)

警告： 拆裝電腦內部元件之前，請先閱讀電腦隨附的安全資訊。若要獲得其他安全性方面的最佳實踐資訊，請參閱 Regulatory Compliance (法規遵循) 首頁 (www.dell.com/regulatory_compliance)。

警告： 只有獲得認證的維修技術人員才可維修您的電腦。由未經 Dell™ 授權的維修所造成的損壞不在保固範圍之內。

警告： 為防止靜電損壞，請使用接地腕帶或經常碰觸未上漆的金屬表面 (例如電腦上的連接器)，以導去身上的靜電。

卸下處理器

1. 按照[開始操作之前](#)中的程序進行操作。
2. 卸下頂部護蓋 (請參閱[卸下頂部護蓋](#))。
3. 卸下頂部托架 (請參閱[卸下頂部托架](#))。
4. 卸下光碟機 (請參閱[卸下光碟機](#))。
5. 卸下磁碟機支架 (請參閱[卸下磁碟機支架](#))。
6. 卸下處理器散熱器 (請參閱[卸下處理器散熱器](#))。

警告： 擰凸輪螺絲時，請輕輕按壓處理器模組中央，以防止卸下或裝回處理器模組時，ZIF 插槽凸輪螺絲和處理器模組之間偶爾發生碰觸。

7. 若要鬆開 ZIF 插槽，請使用小型平頭螺絲起子，沿逆時針方向旋轉 ZIF 插槽凸輪螺絲，直到將其完全卸下。

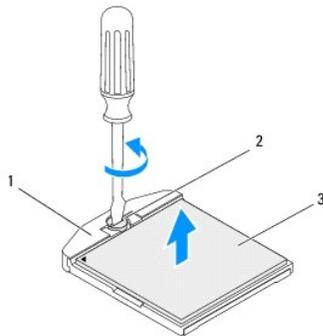

1	ZIF 插槽	2	ZIF 插槽凸輪螺絲
3	處理器模組		

警告： 為確保處理器模組獲得最佳冷卻效果，請勿碰觸處理器模組散熱組件上的導熱區域。皮膚上的油脂會降低導熱散熱片的導熱能力。

警告： 卸下處理器模組時，請將處理器模組垂直向上提起。請小心處理，不要折彎處理器模組上的插腳。

8. 從 ZIF 插槽中提出處理器模組。

裝回處理器

△ 警告：如果安裝新的處理器模組，您將得到新的散熱組件（其中包括自黏式導熱散熱片）或新的導熱散熱片，以及說明正確安裝的說明文件。

1. 按照[開始操作之前](#)中的程序進行操作。
2. 將處理器模組的插腳 1 邊角與 ZIF 插槽的插腳 1 邊角對齊，然後安裝處理器模組。

註：處理器模組的插腳 1 邊角上的三角形會與 ZIF 插槽的插腳 1 邊角上的三角形對齊。

3. 處理器模組正確安裝後，全部四個邊角應在同一高度對齊。如果處理器模組的一個或多個邊角高於其他邊角，則處理器模組未正確安裝。

△ 警告：擰凸輪螺絲時，請使螺絲起子與處理器模組保持垂直，以避免損壞處理器模組。

4. 沿順時針方向轉動凸輪螺絲來擰緊 ZIF 插槽，以將處理器模組固定在主機板上。

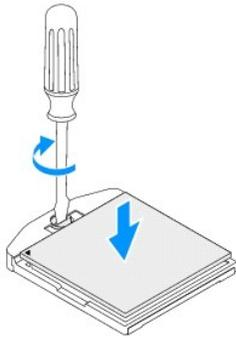

5. 裝回處理器散熱器（請參閱[裝回處理器散熱器](#)）。
6. 裝回磁碟機支架（請參閱[裝回磁碟機支架](#)）。
7. 裝回光碟機（請參閱[裝回光碟機](#)）。
8. 裝回頂部托架（請參閱[裝回頂部托架](#)）。
9. 裝回頂部護蓋（請參閱[裝回頂部護蓋](#)）。

△ 警告：開啟電腦之前，請裝回所有螺絲並確保沒有在電腦內部遺留任何螺絲。否則，可能會損壞電腦。

10. 將電腦和連接的所有裝置連接至電源插座，然後將它們開啟。

[返回目錄頁](#)

[返回目錄頁](#)

電源按鈕托架

Dell™ Inspiron™ 410 維修手冊

- [卸下電源按鈕托架](#)
- [裝回電源按鈕托架](#)

 **警告：** 拆裝電腦內部元件之前，請先閱讀電腦隨附的安全資訊。若要獲得其他安全性方面的最佳實踐資訊，請參閱 Regulatory Compliance (法規遵循) 首頁 (www.dell.com/regulatory_compliance)。

 **警告：** 只有獲得認證的維修技術人員才可維修您的電腦。由未經 Dell™ 授權的維修所造成的損壞不在保固範圍之內。

 **警告：** 為防止靜電損壞，請使用接地腕帶或經常碰觸未上漆的金屬表面 (例如電腦上的連接器)，以導去身上的靜電。

卸下電源按鈕托架

1. 按照[開始操作之前](#)中的程序進行操作。
 2. 卸下頂部護蓋 (請參閱[卸下頂部護蓋](#))。
 3. 卸下頂部托架 (請參閱[卸下頂部托架](#))。
 4. 卸下光碟機 (請參閱[卸下光碟機](#))。
 5. 卸下磁碟機支架 (請參閱[卸下磁碟機支架](#))。
 6. 從主機板上的連接器上拔下電源按鈕纜線，並提起電源按鈕托架，使其脫離磁碟機支架。
-

裝回電源按鈕托架

1. 按照[開始操作之前](#)中的程序進行操作。
2. 將電源按鈕纜線連接至主機板上的電源按鈕連接器 (請參閱[主機板元件](#))。
3. 裝回磁碟機支架 (請參閱[裝回磁碟機支架](#))。
4. 裝回光碟機 (請參閱[裝回光碟機](#))。
5. 裝回頂部托架 (請參閱[裝回頂部托架](#))。
6. 裝回頂部護蓋 (請參閱[裝回頂部護蓋](#))。

 **警告：** 開啟電腦之前，請裝回所有螺絲並確保沒有在電腦內部遺留任何螺絲。否則，可能會損壞電腦。

7. 將電腦和連接的所有裝置連接至電源插座，然後將它們開啟。
-

[返回目錄頁](#)

[返回目錄頁](#)

機箱風扇

Dell™ Inspiron™ 410 維修手冊

- [卸下機箱風扇](#)
- [裝回機箱風扇](#)

警告： 拆裝電腦內部元件之前，請先閱讀電腦隨附的安全資訊。若要獲得其他安全性方面的最佳實踐資訊，請參閱 Regulatory Compliance (法規遵循) 首頁 (www.dell.com/regulatory_compliance)。

警告： 只有獲得認證的維修技術人員才可維修您的電腦。由未經 Dell™ 授權的維修所造成的損壞不在保固範圍之內。

警告： 為防止靜電損壞，請使用接地腕帶或經常碰觸未上漆的金屬表面 (例如電腦上的連接器)，以導去身上的靜電。

卸下機箱風扇

1. 按照[開始操作之前](#)中的程序進行操作。
2. 卸下頂部護蓋 (請參閱[卸下頂部護蓋](#))。
3. 卸下頂部托架 (請參閱[卸下頂部托架](#))。
4. 卸下 I/O 前蓋 (請參閱[卸下 I/O 前蓋](#))。
5. 從主機板上的連接器上拔下機箱風扇纜線 (請參閱[主機板元件](#))。
6. 卸下將機箱風扇固定在 I/O 托架上的三顆螺絲。
7. 提起機箱風扇，使其脫離電腦。

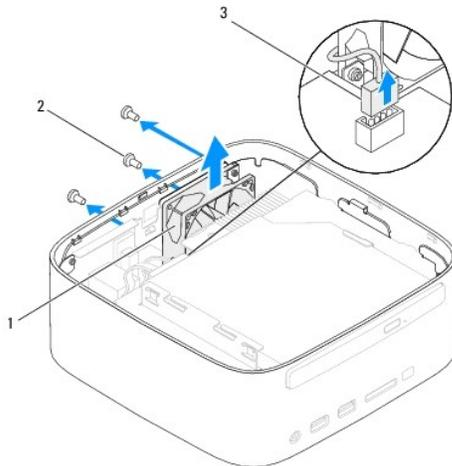

1	機箱風扇	2	螺絲 (3 顆)
3	機箱風扇纜線連接器		

裝回機箱風扇

1. 按照[開始操作之前](#)中的程序進行操作。
2. 將機箱風扇上的螺絲孔與 I/O 托架上的螺絲孔對齊。
3. 裝回將機箱風扇固定在 I/O 托架上的三顆螺絲。

4. 將機箱風扇纜線連接至主機板上的連接器 (請參閱 [主機板元件](#))。
5. 裝回 I/O 前蓋 (請參閱 [裝回 I/O 前蓋](#))。
6. 裝回頂部托架 (請參閱 [裝回頂部托架](#))。
7. 裝回頂部護蓋 (請參閱 [裝回頂部護蓋](#))。

 **警告：**開啟電腦之前，請裝回所有螺絲並確保沒有在電腦內部遺留任何螺絲。否則，可能會損壞電腦。

8. 將電腦和連接的所有裝置連接至電源插座，然後將它們開啟。

[返回目錄頁](#)

[返回目錄頁](#)

主機板

Dell™ Inspiron™ 410 維修手冊

- [卸下主機板](#)
- [裝回主機板](#)
- [在 BIOS 中輸入服務標籤](#)

 **警告：**拆裝電腦內部元件之前，請先閱讀電腦隨附的安全資訊。若要獲得其他安全性方面的最佳實踐資訊，請參閱 Regulatory Compliance (法規遵循) 首頁 (www.dell.com/regulatory_compliance)。

 **警告：**只有獲得認證的維修技術人員才可維修您的電腦。由未經 Dell™ 授權的維修所造成的損壞不在保固範圍之內。

 **警告：**為防止靜電損壞，請使用接地腕帶或經常碰觸未上漆的金屬表面（例如電腦上的連接器），以導去身上的靜電。

 **警告：**請握住元件和插卡的邊緣，避免碰觸插腳和觸點。

 **註：**主機板的 BIOS 晶片包含服務標籤，此服務標籤也可在電腦的條碼標籤上看到。

卸下主機板

1. 按照[開始操作之前](#)中的程序進行操作。
 2. 卸下頂部護蓋 (請參閱[卸下頂部護蓋](#))。
 3. 卸下頂部托架 (請參閱[卸下頂部托架](#))。
 4. 卸下底部護蓋 (請參閱[卸下底部護蓋](#))。
 5. 卸下光碟機 (請參閱[卸下光碟機](#))。
 6. 卸下磁碟機支架 (請參閱[卸下磁碟機支架](#))。
 7. 卸下電源按鈕托架 (請參閱[卸下電源按鈕托架](#))。
 8. 卸下紅外線板 (請參閱[卸下紅外線板](#))。
 9. 取出幣式電池 (請參閱[取出幣式電池](#))。
 10. 卸下 I/O 前蓋 (請參閱[卸下 I/O 前蓋](#))。
 11. 卸下機箱風扇 (請參閱[卸下機箱風扇](#))。
 12. 卸下 I/O 托架 (請參閱[卸下 I/O 托架](#))。
 13. 卸下記憶體模組 (請參閱[卸下記憶體模組](#))。
 14. 卸下迷你卡 (請參閱[卸下迷你卡](#))。
 15. 卸下處理器散熱器 (請參閱[卸下處理器散熱器](#))。
 16. 卸下處理器 (請參閱[卸下處理器](#))。
 17. 卸下圖形卡 (請參閱[卸下圖形卡](#))。
-  **註：**請先記下纜線佈置方式，再從主機板上拔下纜線。
18. 拔下連接至主機板的所有纜線。
 19. 卸下將主機板固定在機箱上的四顆螺絲。
 20. 從底部推動主機板，以從機箱上釋放主機板。

21. 將主機板滑到機箱背面，以從機箱上的插槽中釋放主機板上的連接器。
22. 提起主機板，使其脫離電腦。

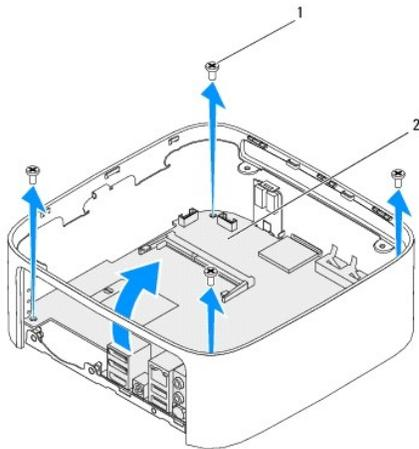

1	螺絲 (4 顆)	2	主機板
---	----------	---	-----

裝回主機板

1. 按照[開始操作之前](#)中的程序進行操作。
2. 將主機板上的連接器與機箱上的插槽對齊，並將主機板滑動到位。
3. 裝回將主機板固定在機箱上的四顆螺絲。
4. 裝回圖形卡 (請參閱[裝回圖形卡](#))。
5. 裝回處理器 (請參閱[裝回處理器](#))。
6. 裝回處理器散熱器 (請參閱[裝回處理器散熱器](#))。
7. 裝回迷你卡 (請參閱[裝回迷你卡](#))。
8. 將所有纜線連接至主機板。
9. 裝回記憶體模組 (請參閱[裝回記憶體模組](#))。
10. 裝回 I/O 托架 (請參閱[裝回 I/O 托架](#))。
11. 裝回機箱風扇 (請參閱[裝回機箱風扇](#))。
12. 裝回 I/O 前蓋 (請參閱[裝回 I/O 前蓋](#))。
13. 裝回幣式電池 (請參閱[裝回幣式電池](#))。
14. 裝回紅外線板 (請參閱[裝回紅外線板](#))。
15. 裝回電源按鈕托架 (請參閱[裝回電源按鈕托架](#))。
16. 裝回磁碟機支架 (請參閱[裝回磁碟機支架](#))。
17. 裝回光碟機 (請參閱[裝回光碟機](#))。
18. 裝回底部護蓋 (請參閱[裝回底部護蓋](#))。

19. 裝回頂部托架 (請參閱[裝回頂部托架](#))。

20. 裝回頂部護蓋 (請參閱[裝回頂部護蓋](#))。

 **警告：**開啟電腦之前，請裝回所有螺絲並確保沒有在電腦內部遺留任何螺絲。否則，可能會損壞電腦。

21. 開啟電腦。

 **註：**裝回主機板之後，請在更換主機板的 BIOS 中輸入電腦的服務標籤。

22. 輸入服務標籤 (請參閱在 [BIOS 中輸入服務標籤](#))。

在 BIOS 中輸入服務標籤

1. 開啟電腦。

2. 在 POST 期間按 <F2> 鍵，以進入系統設定公用程式。

3. 導覽至 **Main (主要)** 標籤，然後在 **Service Tag Setting (服務標籤設定)** 欄位中輸入服務標籤。

[返回目錄頁](#)

[返回目錄頁](#)

系統設定公用程式

Dell™ Inspiron™ 410 維修手冊

- [概觀](#)
- [清除忘記的密碼和 CMOS 設定](#)
- [更新 BIOS](#)

概觀

使用系統設定公用程式可執行以下作業：

- 1 在您添加、更換或卸下電腦中的任何硬體後，變更系統組態資訊
- 1 設定或變更使用者可選擇的選項，例如使用者密碼
- 1 讀取目前記憶體體的容量，或者設定已安裝的硬碟機類型

 **警告：**除非您是相當有經驗的電腦使用者，否則請勿變更此程式的設定。某些變更可能會導致電腦工作異常。

 **註：**變更系統設定程式之前，建議您記下系統設定程式的螢幕資訊，以備將來參考。

進入系統設定公用程式

1. 開啟 (或重新啟動) 電腦。
2. 當螢幕上顯示 DELL™ 徽標時，請注意觀察，等候顯示 F2 提示，然後立即按 <F2> 鍵。

 **註：**F2 提示表示鍵盤已起始化。該提示顯示時間較短，所以您必須注意觀察，等待它的顯示，然後按 <F2> 鍵。如果您在出現 F2 提示前按 <F2> 鍵，該按鍵動作將無效。如果您等候過久，並且螢幕上已顯示作業系統徽標，請繼續等候，直至看到 Microsoft® Windows® 桌面。然後關閉電腦 (請參閱[關閉電腦](#)) 並再試一次。

系統設定程式螢幕

系統設定程式螢幕將會顯示有關電腦目前組態或可變更組態的資訊。螢幕上的資訊分為三個區域：**設定項目**、**現用說明螢幕**和**按鍵功能**。

設定項目 — 此區域顯示在系統設定程式視窗的左側。此區域為可捲動的清單，其中包含定義電腦組態的功能 (包括安裝的硬體之功能、省電功能及安全保護功能)。 可使用上方向鍵和下方向鍵向上和向下捲動清單。反白顯示某選項後， 說明螢幕 將顯示有關該選項及可用設定的更多資訊。	說明螢幕 — 此區域顯示在系統設定程式視窗的右側，其中包含有關 設定項目 中所列每個選項的資訊。在此區域中，您可以檢視有關電腦的資訊，並變更目前設定。 按上方向鍵和下方向鍵可反白顯示選項。按 <Enter> 鍵可使該選項成為現用選項，並返回 設定項目 。 註： 並非 設定項目 中所列出的所有設定均可變更。
按鍵功能 — 此區域顯示在 說明螢幕 下面，並列出現用系統設定程式區域中的按鍵及其功能。	

系統設定程式選項

 **註：**根據您的電腦和所安裝裝置的不同，本章節中列出的項目並不一定完全按照列出的內容出現。

System Info (系統資訊)	
BIOS Info (BIOS 資訊)	顯示 BIOS 版本和日期。
System (系統)	顯示電腦型號。
Service Tag (服務標籤)	顯示電腦的服務標籤。
Asset Tag (資產標籤)	顯示電腦的資產標籤 (如果有)。
Processor Type (處理器類型)	顯示處理器類型。
CPU speed (CPU 速度)	顯示 CPU 速度。
Processor L1 Cache (處理器 L1 快取記憶體)	顯示處理器 L1 快取記憶體體的容量。
Processor L2 Cache (處理器 L2 快取記憶體)	顯示處理器 L2 快取記憶體體的容量。

體)	
Memory Installed (已安裝的記憶體)	指示已安裝記憶體的容量。
Memory Available (可用記憶體)	指示可用記憶體的容量。
Memory Speed (記憶體速度)	指示已安裝記憶體的頻率。
Memory Technology (記憶體技術)	指示已安裝記憶體的類型。
Standard CMOS Features (標準 CMOS 功能)	
System Time (系統時間)	以 hh:mm:ss 格式顯示目前的時間。
System Date (系統日期)	以 mm:dd:yyyy 格式顯示目前的日期。
SATA 1	顯示連接至 SATA 1 連接器的 SATA 磁碟機。
SATA 2	顯示連接至 SATA 2 連接器的 SATA 磁碟機。
ESATA1	顯示連接至 ESATA 1 連接器的 ESATA 磁碟機。
ESATA2	顯示連接至 ESATA 2 連接器的 ESATA 磁碟機。
Advanced BIOS Features (進階 BIOS 功能)	
CPU Feature (CPU 功能)	<ul style="list-style-type: none"> 1 AMD Cool 'N' Quiet — Enabled (已啟用) ; Disabled (已停用) (預設為 Enabled [已啟用]) 1 Secure Virtual Machine Mode (安全虛擬機模式) — Enabled (已啟用) ; Disabled (已停用) (預設為 Enabled [已啟用])
USB Device Setting (USB 裝置設定)	<ul style="list-style-type: none"> 1 USB Operation Mode (USB 作業模式) — HiSpeed (高速) ; FullSpeed (全速) (預設為 HiSpeed [高速])
Advanced Chipset Features (進階晶片組功能)	
Onboard Audio Controller (機載音效控制器)	Enabled (已啟用) ; Disabled (已停用) (預設為 Enabled [已啟用])
SATA Mode (SATA 模式)	AHCI ; ATA (預設為 [ATA])
Onboard LAN Controller (機載 LAN 控制器)	Enabled (已啟用) ; Disabled (已停用) (預設為 Enabled [已啟用])
Onboard LAN Boot ROM (機載 LAN 啟動 ROM)	Enabled (已啟用) ; Disabled (已停用) (預設為 Disabled [已停用])
Boot Device Configuration (啟動裝置組態)	
Boot Settings Configuration (啟動設定組態)	<ul style="list-style-type: none"> 1 Fast Boot (快速啟動) — Enabled (已啟用) ; Disabled (已停用) (預設為 Enabled [已啟用]) 1 Numlock Key (數字鎖定鍵) — On (開啟) ; Off (關閉) (預設為 On [開啟]) 1 Keyboard Errors (鍵盤錯誤) — Report (報告) ; Do Not Report (不報告) (預設為 Report [報告])
Hard Disk Boot Priority (硬碟啟動優先順序)	用於設定硬碟機的裝置優先順序。系統會根據偵測到的硬碟機動態更新顯示的項目。
1st Boot Device (第一啟動裝置)	Removable Dev. (抽取式裝置) ; Hard Drive (硬碟機) ; CD/DVD ; Network (網路) ; USB ; Disabled (已停用) (預設為 Hard Drive [硬碟機])
2nd Boot Device (第二啟動裝置)	Removable Dev. (抽取式裝置) ; Hard Drive (硬碟機) ; CD/DVD ; Network (網路) ; USB ; Disabled (已停用) (預設為 USB)
3rd Boot Device (第三啟動裝置)	Removable Dev. (抽取式裝置) ; Hard Drive (硬碟機) ; CD/DVD ; Network (網路) ; USB ; Disabled (已停用) (預設為 CD/DVD)
4th Boot Device (第四啟動裝置)	Removable Dev. (抽取式裝置) ; Hard Drive (硬碟機) ; CD/DVD ; Network (網路) ; USB ; Disabled (已停用) (預設為 Removable Dev. [抽取式裝置])
5th Boot Device (第五啟動裝置)	Removable Dev. (抽取式裝置) ; Hard Drive (硬碟機) ; CD/DVD ; Network (網路) ; USB ; Disabled (已停用) (預設為 Network [網路])
Power Management Setup (電源管理設定)	
Remote Wake Up (遠端喚醒)	Enabled (已啟用) ; Disabled (已停用) (預設為 Enabled [已啟用])
AC Recovery (交流電源恢復)	Power Off (電源關閉) ; Power On (電源開啟) ; Last Power State (上次電源狀態) (預設為 Power Off [電源關閉])
Auto Power On (自動開機)	Enabled (已啟用) ; Disabled (已停用) (預設為 Disabled [已停用])
Auto Power On Date (自動開機日期)	0
Auto Power On Time (自動開機時間)	0:00:00
BIOS Security Features (BIOS 安全保護功能)	
Set Supervisor Password (設定管理員密碼)	按 <Enter> 鍵可設定管理員密碼。
User Access Level (使用者存取級別)	No Access (無法存取) ; View Only (只能檢視) ; Limited (有限) ; Full Access (完全存取) (預設為 Full Access [完全存取])
Set User Password (設定使用者密碼)	按 <Enter> 鍵可設定使用者密碼。

Boot Sequence (啟動順序)

此功能可讓您變更裝置的啟動順序。

Boot Options (啟動選項)

1. **Hard Drive (硬碟機)** — 電腦嘗試從主硬碟機啟動。如果硬碟機中沒有作業系統，則電腦將產生一則錯誤訊息。
1. **USB Flash Device (USB 快閃裝置)** — 將記憶體裝置插入 USB 連接埠並重新啟動電腦。當螢幕右下角顯示 F12 = Boot Options (F12 = 啟動選項) 時，請按 <F12> 鍵。BIOS 會偵測裝置，並將 USB 快閃選項新增至啟動選單。

 **註：**若要啟動至 USB 裝置，此裝置必須可啟動。若要確定裝置是否可啟動，請查看裝置說明文件。

1. **CD/DVD Drive (CD/DVD 磁碟機)** — 電腦嘗試從 CD/DVD 磁碟機啟動。如果磁碟機中沒有 CD/DVD，或者 CD/DVD 中沒有作業系統，則電腦將產生一則錯誤訊息。

Changing Boot Sequence for the Current Boot (變更啟動順序以用於目前啟動)

您可以使用此功能變更目前的啟動順序 (例如，從 CD/DVD 磁碟機啟動以執行 **Drivers and Utilities** 媒體上的 Dell Diagnostics)。診斷測試完成後，會恢復先前的啟動順序。

1. 如果您要啟動至 USB 裝置，請將 USB 裝置連接至 USB 連接器。
2. 開啟 (或重新啟動) 電腦。
3. 當螢幕右下角顯示 F2 = Setup, F12 = Boot Options (F2 = 設定, F12 = 啟動選項) 時，請按 <F12> 鍵。
如果您等候過久，並且螢幕上已顯示作業系統徽標，請繼續等候，直至看到 Microsoft Windows 桌面。然後關閉電腦，並再試一次。
螢幕上會顯示 **Boot Device Menu (啟動裝置選單)**，列出所有可用的啟動裝置。
4. 從 **Boot Device Menu (啟動裝置選單)** 中選擇您要從其啟動的裝置。
例如，如果您要啟動至 USB 記憶體裝置，請反白顯示 **USB Flash Device (USB 快閃裝置)**，然後按 <Enter> 鍵。

 **註：**若要啟動至 USB 裝置，此裝置必須可啟動。若要確定裝置是否可啟動，請查看裝置說明文件。

Changing Boot Sequence for Future Boots (變更啟動順序以用於今後啟動)

1. 進入系統設定公用程式 (請參閱 [進入系統設定公用程式](#))。
2. 使用方向鍵反白顯示 **Boot (啟動)** 選單選項，然後按 <Enter> 鍵存取選單。

 **註：**記下目前的啟動順序，以備要恢復時使用。

3. 按上方向鍵和下方向鍵在裝置清單中移動。
4. 按加號 (+) 或減號 (-) 變更裝置的啟動優先順序。

清除忘記的密碼和 CMOS 設定

 **警告：**開始執行本章節中的任何程序之前，請先閱讀電腦隨附的安全說明。

 **警告：**必須斷開電腦與電源插座的連接才能清除 CMOS 設定。

 **警告：**只有獲得認證的維修技術人員才可維修您的電腦。由未經 Dell™ 授權的維修所造成的損壞不在保固範圍之內。

 **警告：**為防止靜電損壞，請使用接地腕帶或經常碰觸未上漆的金屬表面 (例如電腦上的連接器)，以導去身上的靜電。

 **警告：**清除 CMOS 設定也將清除密碼。

1. 按照[開始操作之前](#)中的程序進行操作。
2. 卸下頂部護蓋 (請參閱[卸下頂部護蓋](#))。
3. 卸下頂部托架 (請參閱[卸下頂部托架](#))。
4. 卸下光碟機 (請參閱[卸下光碟機](#))。
5. 卸下磁碟機支架 (請參閱[卸下磁碟機支架](#))。
6. 找到主機板上的 3 插腳 CMOS 跳線 (請參閱[主機板元件](#))。
7. 從插腳 2 和插腳 3 上拔下 2 插腳跳線塞，並將跳線塞安插在插腳 1 和插腳 2 上。
8. 等待大約五秒鐘以清除 CMOS 設定和密碼。
9. 從插腳 1 和插腳 2 上拔下 2 插腳跳線塞，並將其插回插腳 2 和插腳 3 上。

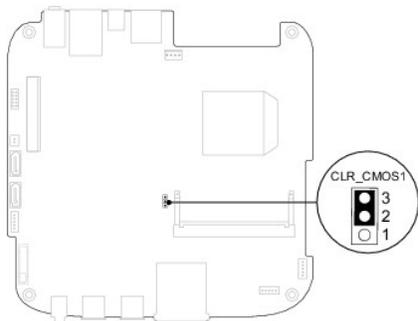

10. 裝回磁碟機支架 (請參閱[裝回磁碟機支架](#))。
11. 裝回光碟機 (請參閱[裝回光碟機](#))。
12. 裝回頂部托架 (請參閱[裝回頂部托架](#))。
13. 裝回頂部護蓋 (請參閱[裝回頂部護蓋](#))。

⚠ 警告：開啟電腦之前，請裝回所有螺絲並確保沒有在電腦內部遺留任何螺絲。否則，可能會損壞電腦。

14. 將電腦和裝置連接至電源插座，然後將它們開啟。

更新 BIOS

當有更新可用或更換主機板時，可能需要更新 BIOS。若要更新 BIOS，請：

1. 開啟電腦。
2. 訪問 support.dell.com 上的 Dell 支援 Web 網站。
3. 按一下 **Drivers & Downloads (驅動程式和下載)** → **Select Model (選擇型號)**。
4. 找到適合您電腦的 BIOS 更新檔案：

📌 註：您電腦的服務標籤位於電腦底部。

如果您已找到電腦的服務標籤，請：

- a. 按一下 **Enter a Service Tag (輸入服務標籤)**。

- b. 在 **Enter a service tag: (輸入服務標籤:)** 欄位中輸入您電腦的服務標籤，按一下 **Go (前往)**，然後繼續執行**步驟 5**。

如果您未找到電腦的服務標籤，請：

- a. 在 **Select Your Product Family (選擇您的產品系列)** 清單中，選擇產品類型。
- b. 在 **Select Your Product Line (選擇您的產品線)** 清單中，選擇產品品牌。
- c. 在 **Select Your Product Model (選擇您的產品型號)** 清單中，選擇產品型號。

 **註：**如果您選擇了不同的型號，想要重新開始，請按一下選單右上方的 **Start Over (重新開始)**。

- d. 按一下 **Confirm (確認)**。
5. 螢幕上會顯示結果清單。按一下 **BIOS**。
 6. 按一下 **Download Now (立即下載)** 即可下載最新的 BIOS 檔案。
螢幕上會顯示**檔案下載**視窗。
 7. 按一下 **儲存**將檔案儲存在您的桌面上。會將檔案下載至您的桌面。
 8. 如果螢幕上顯示**下載完成**視窗，請按一下**關閉**。
桌面上將出現一個與下載的 BIOS 更新檔案同名的檔案圖示。
 9. 連按兩下桌面上的檔案圖示並按照螢幕上的說明進行操作。

[返回目錄頁](#)

[返回目錄頁](#)

技術概觀

Dell™ Inspiron™ 410 維修手冊

- [內部視圖](#)
- [主機板元件](#)

警告： 拆裝電腦內部元件之前，請先閱讀電腦隨附的安全資訊。若要獲得其他安全性方面的最佳實踐資訊，請參閱 Regulatory Compliance (法規遵循) 首頁 (www.dell.com/regulatory_compliance)。

警告： 只有獲得認證的維修技術人員才可維修您的電腦。由未經 Dell™ 授權的維修所造成的損壞不在保固範圍之內。

警告： 為防止靜電損壞，請使用接地腕帶或經常碰觸未上漆的金屬表面 (例如電腦上的連接器)，以導去身上的靜電。

內部視圖

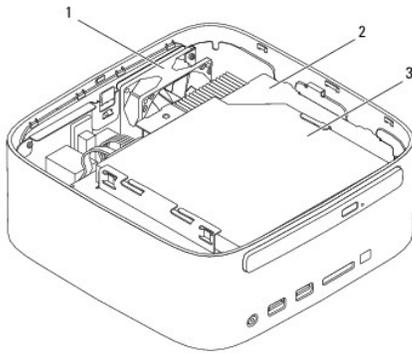

1	機箱風扇	2	磁碟機支架
3	光碟機		

主機板元件

上視圖

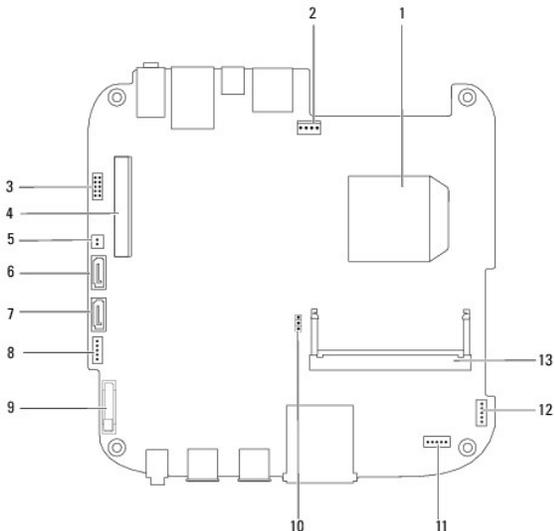

1	處理器	2	機箱風扇連接器 (SYSFAN1)
3	VGA 連接器	4	無線迷你卡連接器
5	光碟機電源連接器 (ODD_PWR1)	6	SATA 磁碟機連接器 (SATA1)
7	SATA 磁碟機連接器 (SATA2)	8	SATA 電源連接器 (SATAPWR1)
9	幣式電池槽 (BAT1)	10	CMOS 跳線 (CMOS1)
11	紅外線連接器	12	電源按鈕連接器
13	記憶體模組連接器 (DIMM1)		

下視圖

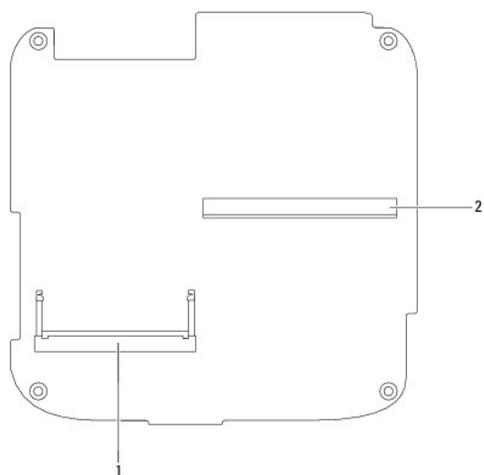

1	記憶體模組連接器 (DIMM2)	2	圖形卡連接器
---	------------------	---	--------

[返回目錄頁](#)

[返回目錄頁](#)

頂部托架

Dell™ Inspiron™ 410 維修手冊

- [卸下頂部托架](#)
- [裝回頂部托架](#)

警告：拆裝電腦內部元件之前，請先閱讀電腦隨附的安全資訊。若要獲得其他安全性方面的最佳實踐資訊，請參閱 Regulatory Compliance (法規遵循) 首頁 (www.dell.com/regulatory_compliance)。

警告：只有獲得認證的維修技術人員才可維修您的電腦。由未經 Dell™ 授權的維修所造成的損壞不在保固範圍之內。

警告：為防止靜電損壞，請使用接地腕帶或經常碰觸未上漆的金屬表面（例如電腦上的連接器），以導去身上的靜電。

卸下頂部托架

1. 按照[開始操作之前](#)中的程序進行操作。
2. 卸下頂部護蓋 (請參閱[卸下頂部護蓋](#))。
3. 卸下將無線天線固定在頂部托架上的兩顆螺絲。

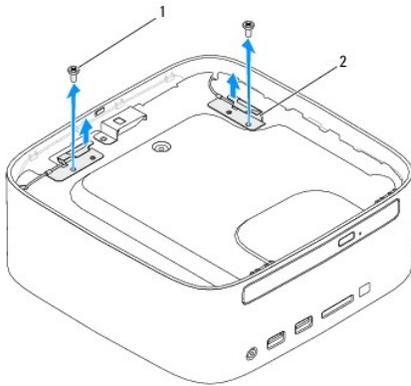

1 螺絲 (2 顆) 2 無線天線 (2 個)

4. 卸下將頂部托架固定在機箱上的兩顆螺絲。
5. 提起頂部托架，使其脫離電腦。

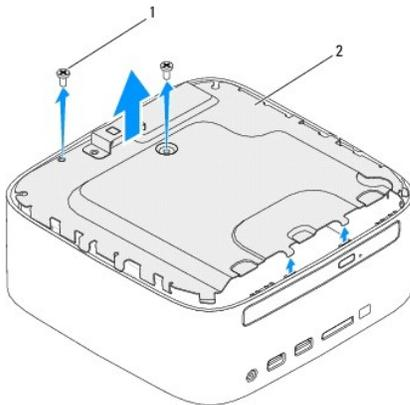

1 螺絲 (2 顆) 2 頂部托架

裝回頂部托架

1. 按照[開始操作之前](#)中的程序進行操作。
2. 將頂部托架上的彈片與機箱上的插槽對齊。
3. 裝回將頂部托架固定在機箱上的兩顆螺絲。

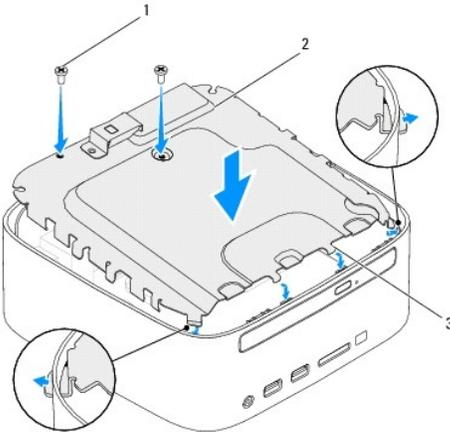

1	螺絲 (2 顆)	2	頂部托架
3	彈片 (4 個)		

4. 將無線天線上的螺絲孔與頂部托架上的螺絲孔對齊。
5. 裝回將無線天線固定在頂部托架上的兩顆螺絲。
6. 裝回頂部護蓋 (請參閱[裝回頂部護蓋](#))。

⚠ 警告：開啟電腦之前，請裝回所有螺絲並確保沒有在電腦內部遺留任何螺絲。否則，可能會損壞電腦。

7. 將電腦和連接的所有裝置連接至電源插座，然後將它們開啟。

[返回目錄頁](#)

[返回目錄頁](#)

頂部護蓋

Dell™ Inspiron™ 410 維修手冊

- [卸下頂部護蓋](#)
- [裝回頂部護蓋](#)

警告： 拆裝電腦內部元件之前，請先閱讀電腦隨附的安全資訊。若要獲得其他安全性方面的最佳實踐資訊，請參閱 Regulatory Compliance (法規遵循) 首頁 (www.dell.com/regulatory_compliance)。

警告： 只有獲得認證的維修技術人員才可維修您的電腦。由未經 Dell™ 授權的維修所造成的損壞不在保固範圍之內。

警告： 為防止靜電損壞，請使用接地腕帶或經常碰觸未上漆的金屬表面 (例如電腦上的連接器)，以導去身上的靜電。

卸下頂部護蓋

1. 按照[開始操作之前](#)中的程序進行操作。
2. 按壓電腦背面的頂部護蓋釋放按鈕。頂部護蓋將會彈起。
3. 提起頂部護蓋，使其脫離電腦。

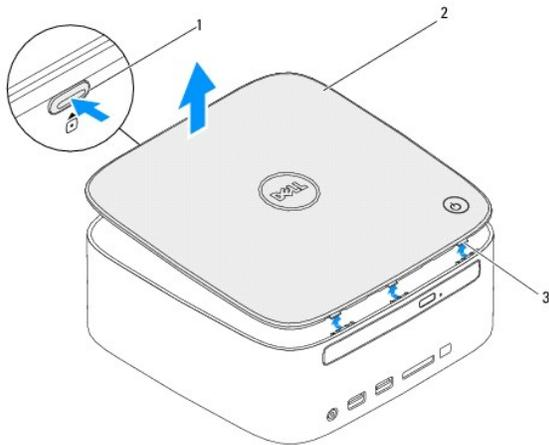

1	頂部護蓋釋放按鈕	2	頂部護蓋
3	彈片 (3 個)		

裝回頂部護蓋

1. 按照[開始操作之前](#)中的程序進行操作。
2. 將頂部護蓋上的彈片與電腦上的插槽對齊，然後將頂部護蓋卡入到位。

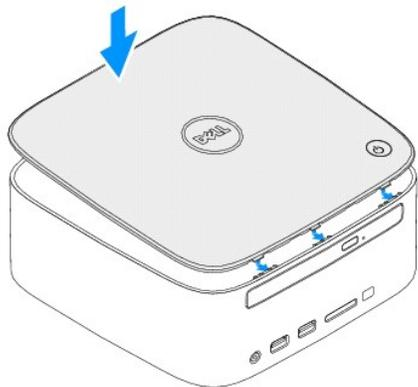

[返回目錄頁](#)